

USERS GUIDE FOR S300RPTU REMOTE PROGRAMMING TEST TOOL AND S300SAT SATELLITE RELAY DEVICE

Figure 1: S300RPTU

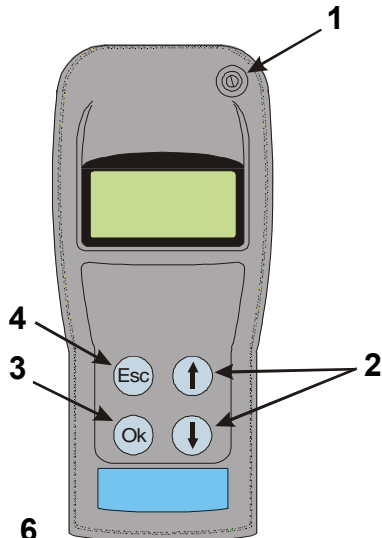

Figure 2: S300RPTU Batteries
3 x 1.5V LR03 (AAA) Batteries Required.

INTRODUCTION

The S300RPTU Remote Programming and Test Tool is designed for communication with System Sensor 300 series detectors, permitting access to various functions and logs within the detectors. Communication is achieved through the detector's indicator LED, and uses one of two methods:

1. Via an LED and Opto-diode built in to the S300RPTU, for close range (approximately 30mm) communication. This allows direct communication via the detector LED indicator.
2. Using radio communication via an S300SAT which can be clipped to the detector using proprietary access poles, allowing a range up to 4.5m.

The S300RPTU is a menu driven device. With reference to figure 1, the controls for navigating through the menus are as follows:

- (1) On/Off Switch
- (2) Up/Down Arrows - to scroll through menus
- (3) OK button - Select required function
- (4) Esc - Returns to the previous menu

POWER ON

Series 300 RPTU - v.1.5
*** READY ***

When the S300RPTU is turned on, the screen shown left will be displayed for approximately 5 seconds, and then will be replaced by the first of the main menu screens.

MAIN MENU

There are six main menu items as follows:

- ACQUIRE Detector Settings** ↓1: Reads the settings previously programmed into the detector being accessed including sensitivity, address, device type, LED operation and service date. Refer to section 2.
- Last Detector Read** ↓↑2: Displays the information acquired from the last detector read. Refer to section 2.
- Write Detector Settings** ↓↑3: Programmes new settings such as address, sensitivity and mode of LED operation into the detector. Refer to section 3.
- Write NEW Service Date** ↓↑4: Checks that maintenance has been satisfactory, and if OK programmes the current date into the detector as the new service date. Refer to section 4.
- Alarm Test** ↓↑5: Performs a detector Alarm Test. Refer to section 5.
- RPTU Settings** ↑6: Allows the user to set the S300RPTU tool to suit requirements, including the tool operating language and communication method. Refer to section 1.

1: S300RPTU AND S300SAT SET UP

Prior to any communications with detectors, it is necessary to configure the S300RPTU and S300SAT. This procedure should only need to be carried out once, the settings then being retained until changed via this screen.

During the set-up procedure, ensure that only one S300RPTU and S300SAT pair are switched on within a 10m area.

Switch on both the S300 RPTU and S300SAT. Scroll down through the main menu screens to select "RPTU Settings". This gives access to set-up screens as follows:

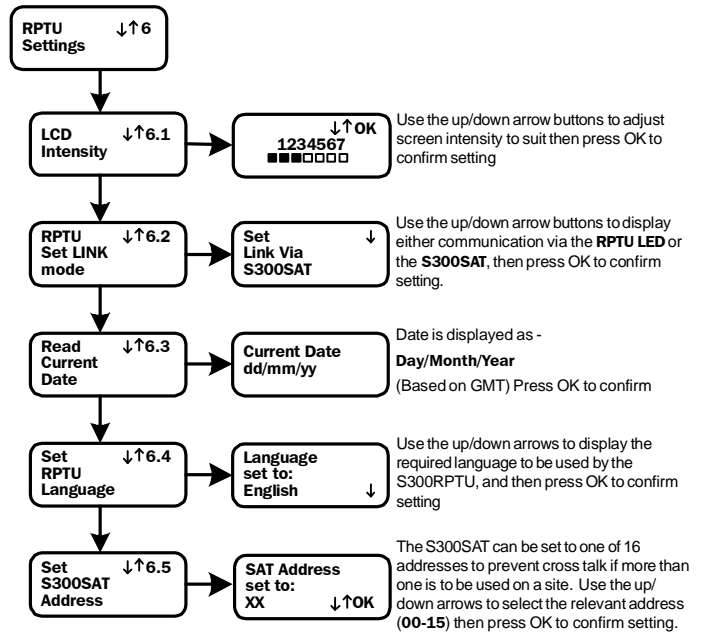

Note that only one new setting can be made each time the RPTU settings screen is accessed. For each new setting, the S300RPTU will display the ready screen as follows for a few seconds, then return to the "RPTU Settings" screen.

*** Ready ***
The exception to this is the S300SAT address screen, where the RPTU will briefly display "Attempting Connection" before the ready screen appears.

2: ACQUIRE DETECTOR SETTINGS AND LAST DETECTOR READ

Except where indicated, the same operating screens apply to both acquisition of the detector settings and the display of information from the last detector read:

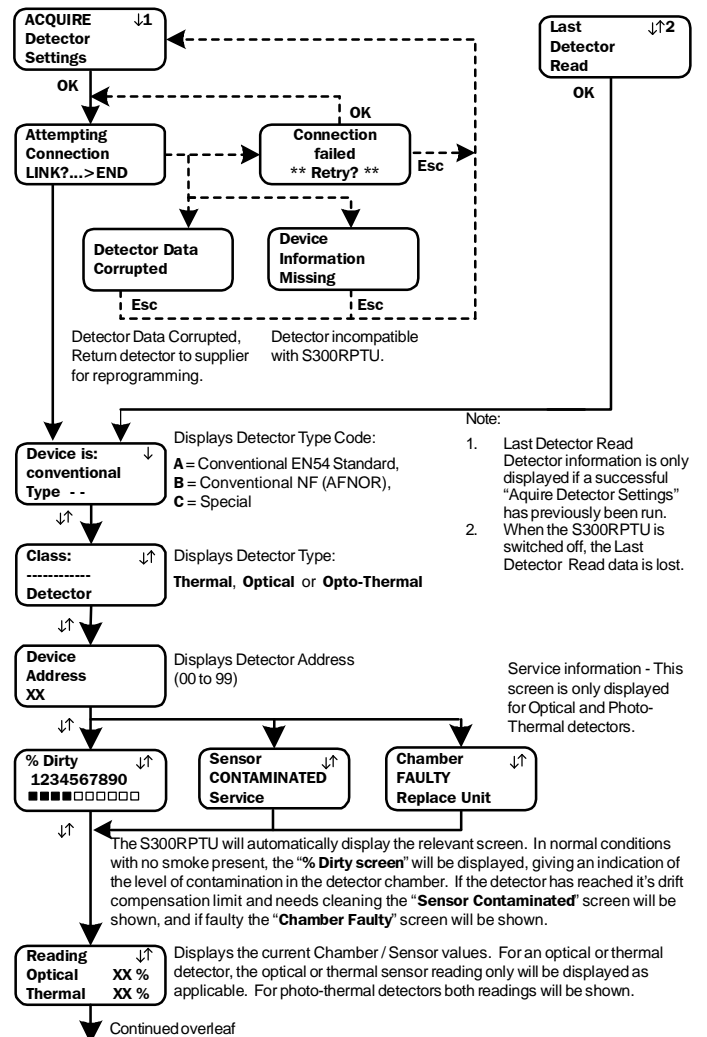

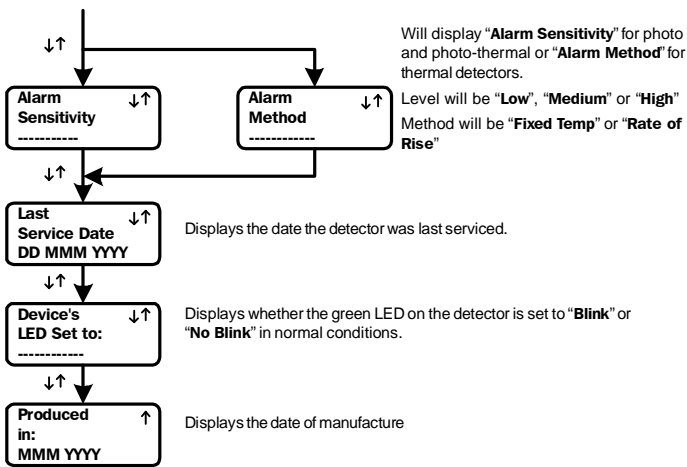

3: WRITE DETECTOR SETTINGS

Selects and writes new settings to the detector.

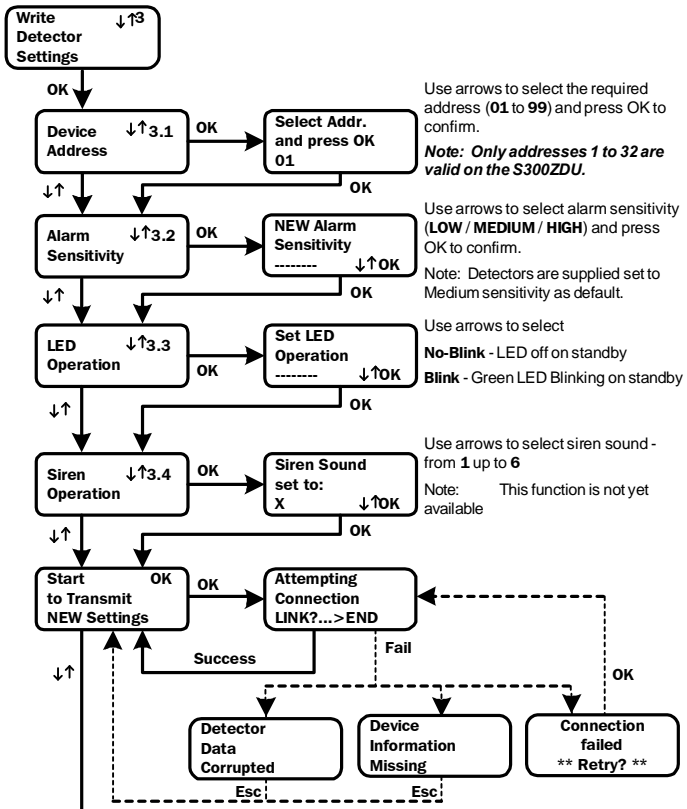

From the "Start to Transmit NEW Settings" Screen, press OK to send new settings to the detector. The "Attempting Connection" Screen will be displayed for a few seconds, and a bar graph will be displayed indicating progress. On successful completion of programming, the RPTU will return to the "Start Transmission" screen.

If the "Connection Failed" screen appears, either communications have not been established, or communications have been interrupted during transmission of the new settings. Connection should be re-attempted by pressing OK.

Note: It is possible to return to the "Start to Transmit NEW Settings" Screen directly from the "Connection Failed" screen by pressing Esc once if communications were not been established, or twice if the bargraph is displayed on the screen before communications were lost, and a sensitivity change was requested. However extreme caution should be exercised: If communications with a detector had started, then using the Esc button to return to the "Start to Transmit NEW Settings" screen can cause the detector's data to be lost, and the detector will have to be returned to the supplier for reprogramming.

The "Device information Missing" screen appears to indicate that communication has been attempted with an incompatible detector type for example an ECO1000. Press "Esc" to return to the "Start to Transmit NEW Settings" Screen.

The "Detector Data Corrupted" screen will appear if an attempt is made to reprogramme a detector which has previously been corrupted. Press "Esc" to return to the "Start to Transmit NEW Settings" Screen.

Immediately following completion of the write sequence, the new settings should be verified using "Acquire Detector Settings", see section 2.

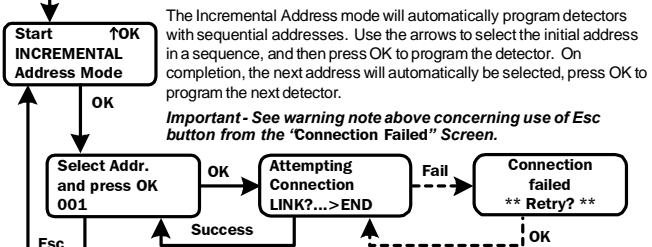

4: WRITE NEW SERVICE DATE

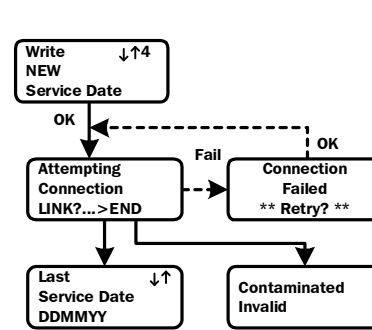

If the detector has been satisfactorily serviced, this function will write the current date to the detector as it's new service date, otherwise the S300RPTU will display a warning that the detector is dirty or contaminated. If the date has been correctly programmed, the current date will be displayed on the S300 RPTU screen.

Note: If Esc is pressed from the "Connection Failed Screen", it is possible that an incorrect service date would be recorded, however this will not affect the functioning of the detector.

5: ALARM TEST

This will force the detector to run a chamber test and, provided the chamber is good, set the alarm flag to put the detector into alarm. If the chamber is faulty or contaminated the relevant screen will be displayed on the RPTU.

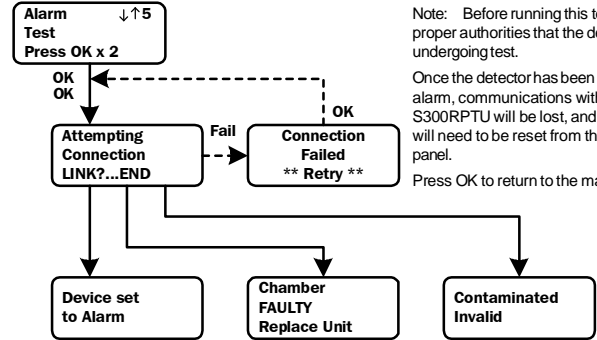

6: OTHER SCREENS

Other screens that may appear at any time include the following:

- Low Battery in RPTU**
Batteries in the S300RPTU need replacing. With reference to the diagram on the front page:
The battery is accessed by unscrewing the four screws (8) and removing the rear cover.
Replacement batteries (7) are 3 x LR03.AAA Size 1.5V. Ensure that correct polarity is used.
- Low Battery in S300SAT**
Batteries in the S300SAT Satellite unit need replacing. See S300SAT instructions below for details.
- RPTU Faulty!**
Loss of information on the real time clock on the RPTU. This will disable any further operation except to turn the unit off.
Note: If this message appears, the S300 RPTU must be returned to System Sensor for repair and reprogramming.
- Goodbye ...**
Displayed when the S300RPTU is switched off.

7: S300SAT SATELLITE TEST UNIT

The S300SAT provides a radio link for communications between the S300RPTU tool and a series 300 detector over distances up to approximately 4.5m. It clips directly into position on the detector, with the use of either a standard System Sensor or, via an adaptor, No Climb Products access poles.

To prevent cross communication where more than one unit is in use on a single site, the S300SAT and S300RPTU may be set to an address for 00 to 15 - See RPTU setup for details.

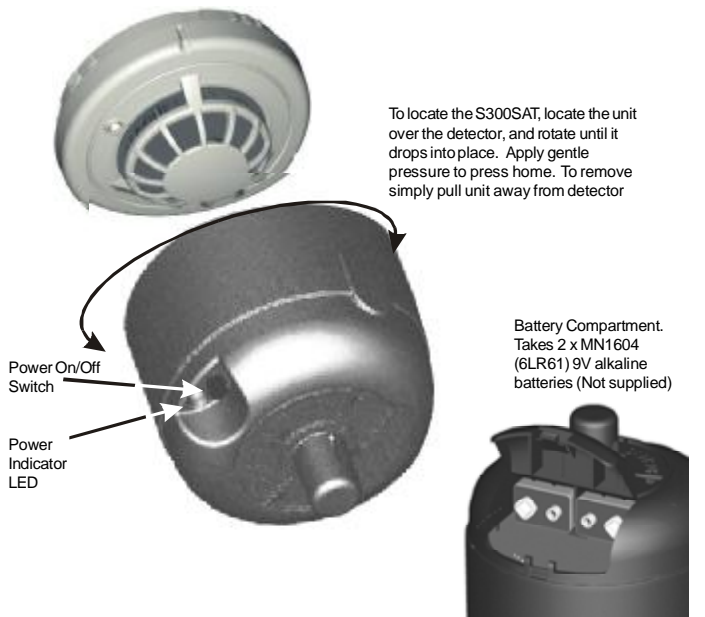

GUIDA ALL'USO DELL'UNITÀ DI PROGRAMMAZIONE/TEST S300RPTU E DELL'UNITÀ AUSILIARIA S300SAT

Figura 1: S300RPTU



Figura 2: Batterie S300RPTU
3 pile 1.5V LR03 (AAA) necessarie

INTRODUZIONE

L'unità di programmazione/test S300RPTU è progettata per comunicare con rivelatori System Sensor della serie 300 e permette l'accesso a varie funzioni e dati degli stessi.

La comunicazione, ottenuta attraverso il LED del rivelatore, avviene secondo una delle modalità seguenti:

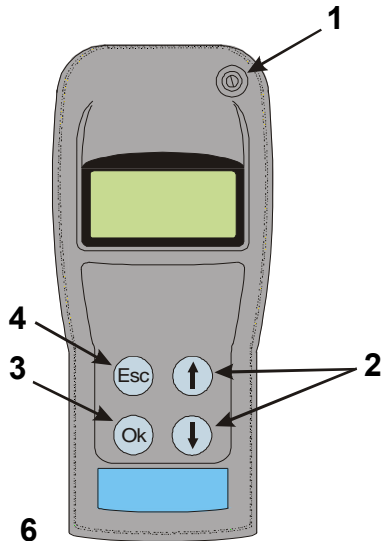
1. Corto raggio (approssimativamente 3cm tra S300RPTU e rivelatore) - vengono utilizzati il LED ed il fotodiode integrati nell'unità di programmazione/test.
2. Collegamento Radio (fino a 8 m tra S300RPTU e rivelatore) - necessario l'uso dell'unità ausiliaria S300SAT; utilizzare pali di sostegno adeguati per agganciarla al rivelatore.

L'S300RPTU è un apparecchio le cui funzioni sono accessibili tramite menù. Facendo riferimento alla figura 1, i tasti di controllo sono:

- 1 Tasto On/Off
- 2 Frecche Su/Giù - per muoversi all'interno delle opzioni
- 3 OK - Seleziona la funzione visualizzata sul display
- 4 Esc - Torna al menù precedente

ACCENSIONE

Per i 5 secondi successivi all'accensione viene visualizzata questa schermata. Compare poi la prima voce del menù principale.

Serie 300 RPTU - v.1.5
**** PRONTO ****

Nota: I menù sono programmati di fabbrica in lingua inglese. Per cambiare questa impostazione selezionare la voce 6 del menù, "RPTU Settings", e quindi la voce 6.4., "RPTU Language"; cambiare ora la lingua utilizzando i tasti freccia.

MENÙ PRINCIPALE

Le 6 voci del menù sono organizzate come segue:

- ACQUIS. Impostazioni Rivelatore** ↓1
Legge i dati programmati precedentemente in un rivelatore (sensibilità, indirizzo, tipo dispositivo, configurazione LED e data di manutenzione). Vedi sezione 2.
- Ultima Lettura Rivelatore** ↓↑2
Visualizza le ultime informazioni acquisite. Vedi sezione 2.
- Scritt. Impostazioni Rivelatore** ↓↑3
Programma nuove impostazioni (indirizzo, sensibilità e configurazione LED) nel rivelatore. Vedi sezione 3.
- Scritt. NUOVA DATA Manutenzione** ↓↑4
Controlla che la manutenzione sia avvenuta correttamente. Se sì, la data dell'intervento viene registrata nel rivelatore. Vedi sezione 4.
- Test Allarme Premi OK x 2** ↓↑5
Compie un test di allarme sul rivelatore. Vedi sezione 5.
- Config. RPTU** ↑6
Permette all'utente di impostare alcune opzioni dell'S300RPTU (lingua, metodo di comunicazione). Vedi Sezione 1.

1: CONFIGURAZIONE S300RPTU E S300SAT

Prima di utilizzare l'S300RPTU e l'S300SAT con i rivelatori è necessario configurarli. Le impostazioni selezionate durante la procedura di configurazione vengono memorizzate e si possono modificare ripetendo la stessa.

Nota: durante la procedura di configurazione, assicurarsi che nel raggio di 10 metri non ci siano altre unità S300RPTU o S300SAT accese.

Accendere l'S300RPTU e l'S300SAT. Selezionare la voce "Config. RPTU" del menù principale. Si ottiene accesso alle seguenti schermate:

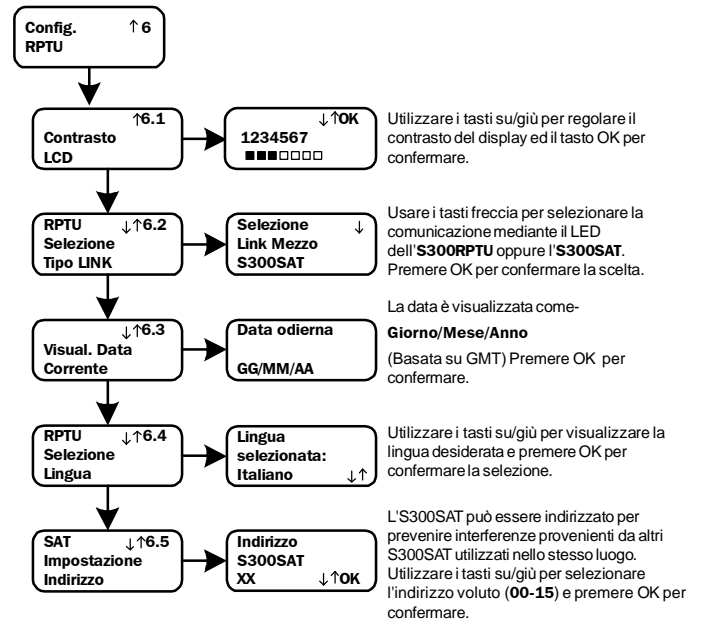

Nota: le impostazioni relative alla schermata "Config. RPTU" sono modificabili una per volta. Ad ogni nuovo settaggio, il display visualizza il messaggio ****PRONTO**** per qualche secondo, poi torna alla schermata "Config RPTU", eccezion fatta per l'indirizzamento del SAT, dove prima del suddetto messaggio viene visualizzata la schermata "Connessione in Corso".

2: ACQUISIZIONE IMPOSTAZIONI RIVELATORE ED ULTIMA LETTURA RIVELATORE

Eccezio dove indicato, le stesse schermate sono utilizzate sia per l'acquisizione delle impostazioni del rivelatore che per la visualizzazione delle ultime informazioni acquisite:

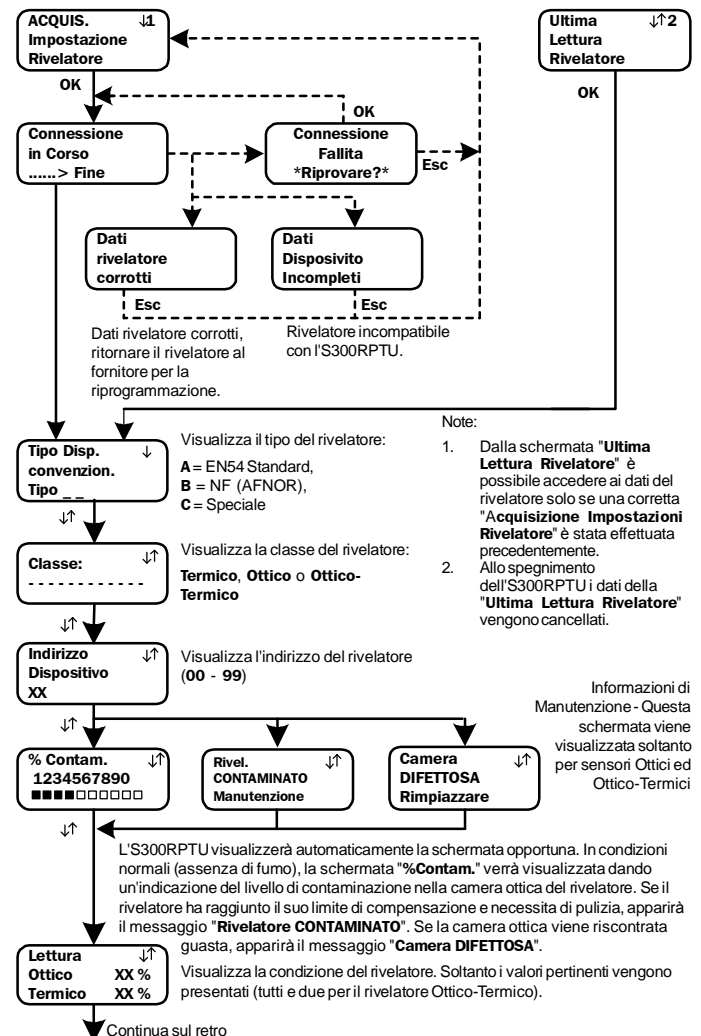

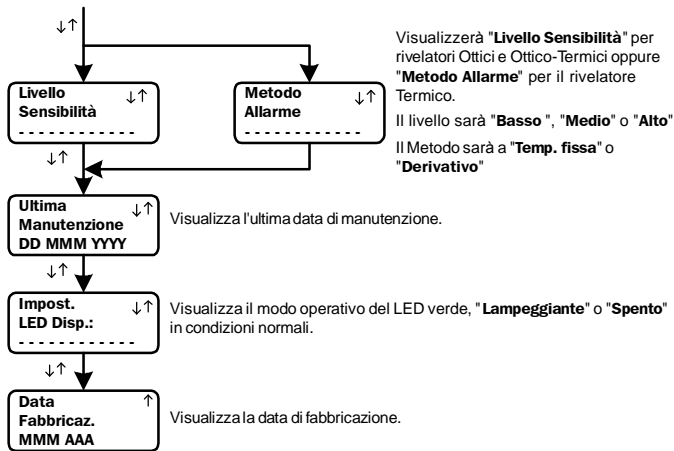

3: SCRITTURA IMPOSTAZIONI RIVELATORE

Selezione e scrive nuove impostazioni al rivelatore.

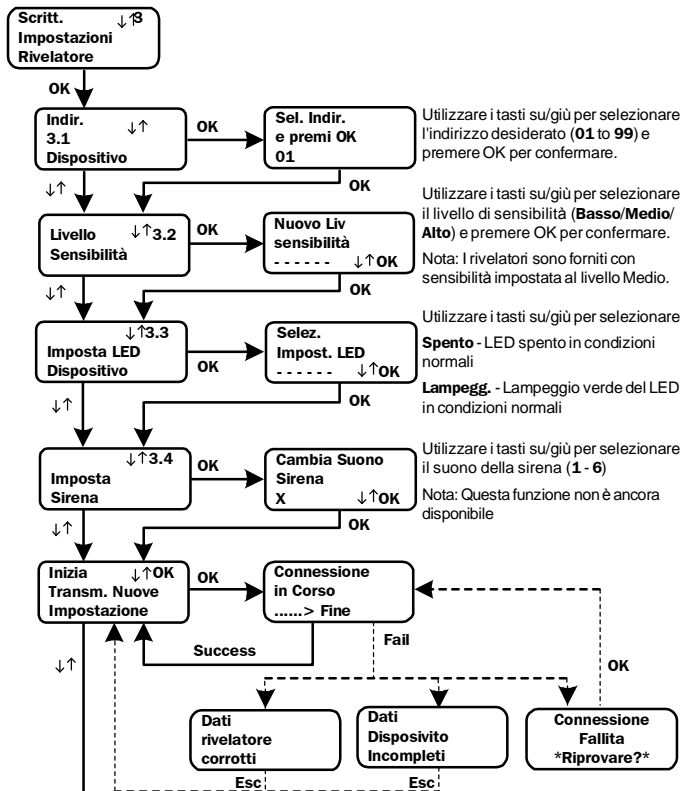

La trasmissione al rivelatore delle nuove impostazioni viene iniziata confermando con OK il messaggio "Inizia Trasm. Nuove Impostazioni". La schermata "Connessione in Corso" viene visualizzata per alcuni secondi, l'indicatore a barra esprime l'avanzamento dell'operazione. Al termine della programmazione, l'S300RPTU ritorna alla schermata "Inizia Trasm. Nuove Impostazioni".

La schermata "Connessione Fallita" compare in caso di mancata connessione o di comunicazione interrotta. In tal caso, la connessione viene ritentata premendo OK.

Nota: dalla schermata "Connessione Fallita" è possibile ritornare alla "Inizia Trasm. Nuove Impostazioni" premendo due volte Esc se l'indicatore a barra era visualizzato prima dell'interruzione della comunicazione e le nuove impostazioni del rivelatore comprendevano la modifica del livello di sensibilità ottica. In tutti gli altri casi è sufficiente una sola pressione del tasto Esc. Si raccomanda di operare con estrema cautela: una comunicazione incompleta delle nuove impostazioni del rivelatore e la seguente pressione del tasto Esc causano la perdita dei dati rivelatore nell'S300RPTU e possono compromettere il funzionamento del rivelatore. In tal caso, il rivelatore deve essere ritornato al fornitore per la riprogrammazione.

La schermata "Dati Dispositivo Incompleti" indica che il rivelatore che si è tentato di acquisire è di tipo incompatibile, ad esempio appartenente alla serie ECO1000. Premere Esc per ritornare alla "Inizia Trasm. Nuove Impostazioni".

Il messaggio "Dati Rivelatore Corrotti" segnala che il rivelatore non funziona correttamente a causa di una scrittura incompleta delle impostazioni effettuata precedentemente. Premere Esc per ritornare alla "Inizia Trasm. Nuove Impostazioni".

Dopo aver completato la procedura di scrittura delle impostazioni, è buona norma verificarle utilizzando la "Acquisizione Impostazioni Rivelatore" (vedere sezione 2).

La modalità di indirizzamento incrementale programma sensori con indirizzi sequenziali. Usare i tasti su/giù per selezionare l'indirizzo di partenza e premere ok per programmare il primo rivelatore. L'indirizzo successivo viene selezionato automaticamente, premere ok per programmare il prossimo rivelatore.

Importante: vedere la nota sopra relativa all'uso del tasto Esc in caso di "Connessione Fallita".

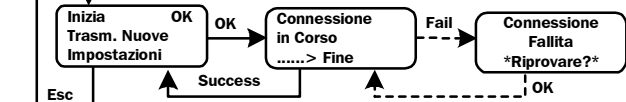

4: SCRITTURA DELLA DATA DI MANUTENZIONE

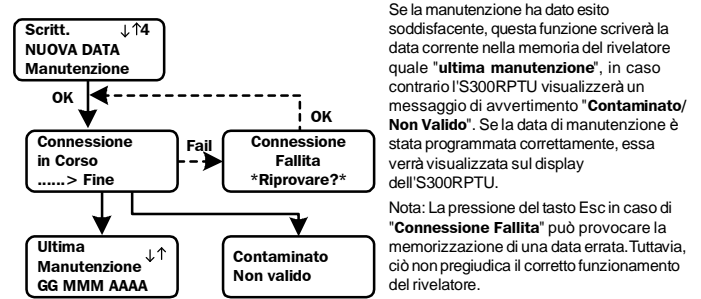

5: TEST ALLARME

Questa opzione fa eseguire un test di camera ottica al rivelatore che, in caso superi la verifica, viene posto in condizione di allarme. In caso la camera ottica sia guasta o necessita di pulizia, il relativo messaggio verrà visualizzato sul display dell'S300RPTU.

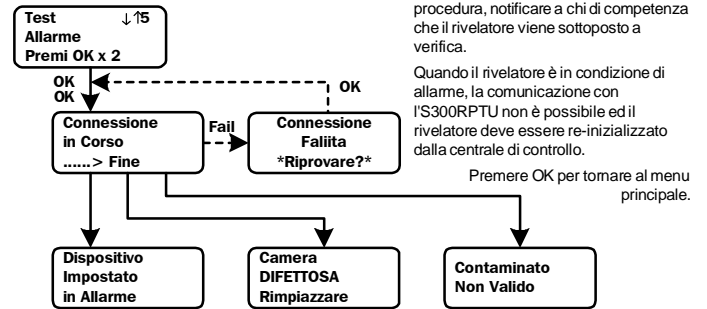

6: ALTRE SCHERMATE

Alcune schermate possono apparire in qualunque momento, queste sono:

Batterie Scariche RPTU Sostituire le batterie dell'S300RPTU. Con riferimento ai disegni riportati sul fronte della pagina:
Alle batterie si accede svitando le quattro viti (8) e rimuovendo il coperchio posteriore.

Le batterie (7) sono 3 x LR03.AAA 1.5V. Assicurarsi di rispettare le polarità corrette.

ATTENZIONE: Non rimuovere la batteria tampone (6), si perderebbero le informazioni di data/ora ed il funzionamento dell'S300RPTU stesso. Non manomettere nessuna parte del circuito, si potrebbero causare danni permanenti, l'unica operazione ammessa è la sostituzione delle batterie.

Batterie Scariche S300SAT Sostituire le batterie dell'S300SAT. Vedere le istruzioni per l'S300SAT disponibili al punto 7 di questo documento.

RPTU Guasto! Perdita di informazioni data/ora sull'S300RPTU. Tranne lo spegnimento, nessuna operazione sarà possibile.

Arrivederci Nota: Se appare questo messaggio, l'S300RPTU deve essere inviato alla System Sensor per riparazione e ri-programmazione.
Visualizzato allo spegnimento dell'S300RPTU.

7: UNITÀ AUSILIARIA S300SAT

L'S300SAT permette, mediante collegamento a radiofrequenza, la comunicazione tra l'S300RPTU ed un rivelatore della serie 300 distante fino a 8 m circa. L'S300SAT si aggancia direttamente al rivelatore e può essere fissato su pali di estensione System Sensor oppure, attraverso un adattatore, a quelli della No Climb Products.

Per evitare comunicazioni improprie tra diverse unità impiegate contemporaneamente in un sito, all'S300SAT deve essere attribuito un indirizzo, da 00 a 15. La procedura di indirizzamento viene descritta al punto 1: Configurazione S300RPTU e S300SAT.

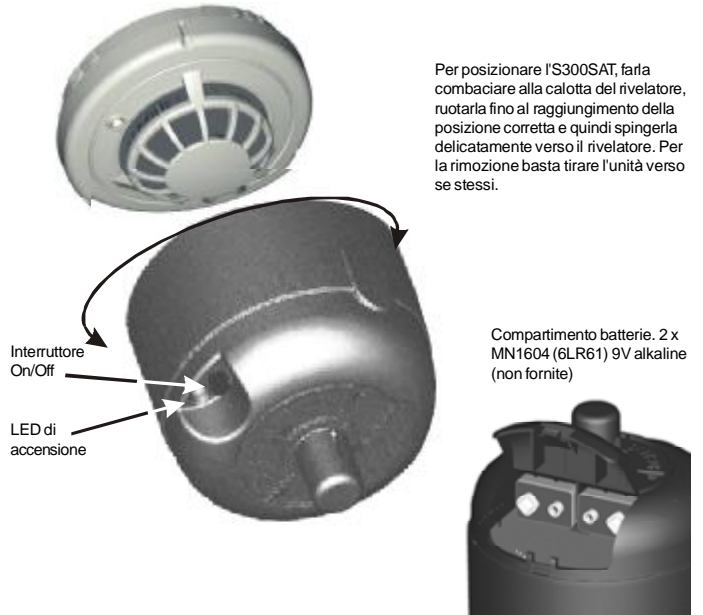

GUÍA DE USUARIO DEL EQUIPO DE TEST Y PROGRAMACIÓN REMOTA S300RPTU Y DEL EQUIPO SÁTELITE S300SAT

Figura 1: S300RPTU



Figura 2: Baterías S300RPTU
Baterías necesarias: 3 x 1,5V LR03 (AAA)

INTRODUCCIÓN

El equipo de Test y Programación Remota S300RPTU se utiliza para establecer comunicación con los detectores de la Serie 300 de System Sensor, permitiendo el acceso a varias funciones y registros de los detectores.

La comunicación se realiza a través del LED del detector utilizando uno de los siguientes métodos:

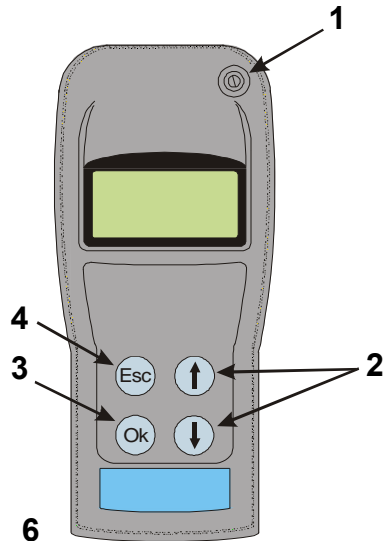
- Vía un LED y un Opto-diodo incorporado en el S300RPTU para distancias de comunicación cortas (aproximadamente 30mm). Este permite la comunicación directa a través del LED indicador del detector.
- Utilizando la comunicación vía radio mediante el S300SAT que permite, utilizando un sistema patentado, incrementar la distancia hasta 4,5 m.

El S300RPTU es un equipo con menús de control. Con referencia a la figura 1, los controles de navegación para desplazarse por los menús son los siguientes:

- Interruptor de On/Off (Encendido/Apagado)
- Flechas Arriba/Abajo - para desplazarse por los menús
- Botón OK (Aceptar) - Confirma la función seleccionada
- Esc - Vuelve al menú anterior

ALIMENTACIÓN

Cuando se enciende el S300RPTU, aparece la pantalla que se muestra a la izquierda durante aproximadamente 5 segundos y, a continuación, se sustituye por la pantalla del primer menú.

Nota: El equipo se suministra con el menú en inglés. Para cambiar el idioma, seleccione la pantalla 6 "RPTU Configurar.", a continuación, la 6.4 "Configurar idioma RPTU" y utilice las flechas para seleccionar el idioma.

MENÚ PRINCIPAL

Existen 6 menús principales que se indican a continuación:

- LEYENDO Configurac. Detector** ↓1: Recibe la configuración programada anteriormente en el detector incluyendo la sensibilidad, dirección, tipo de equipo, funcionamiento del LED y fecha de revisión. Véase la sección 2.
- Leer Último Detector** ↑2: Muestra la información recibida del último detector leído. Véase la sección 2.
- Escribir Configurac. Detector** ↓↑3: Programa nuevas configuraciones tales como dirección, sensibilidad y modo del funcionamiento del LED del detector. Véase la sección 3.
- Escribir NUEVA Fecha Revisión** ↓↑4: Comprueba que el mantenimiento ha sido satisfactorio, y si es así, programa la fecha actual del detector como fecha de la nueva revisión. Véase la sección 4.
- Test de Alarma Pulse OK x 2** ↓↑5: Realiza un Test de Alarma del detector. Véase la sección 5.
- RPTU Configurar.** ↑6: Permite al usuario configurar el equipo S300RPTU para adaptarse a los requisitos, incluyendo el idioma y el método de comunicación. Véase la sección 1.

1: CONFIGURACIÓN DEL S300RPTU Y S300SAT

Antes de establecer cualquier tipo de comunicación con los detectores, es necesario configurar el S300RPTU y el S300SAT. Sólo es necesario realizar este procedimiento una vez, los ajustes se guardarán hasta que se vuelvan a cambiar en esta pantalla.

Nota: Durante el proceso de configuración, asegúrese de que sólo están conectados un S300RPTU y un S300SAT en una distancia de 10m.

Conecte el S300RPTU y el S300SAT. Avance con la flecha hacia abajo por las pantallas del menú principal para seleccionar "RPTU Configurar.". De esta manera, accederá a las pantallas de configuración, como se indica:

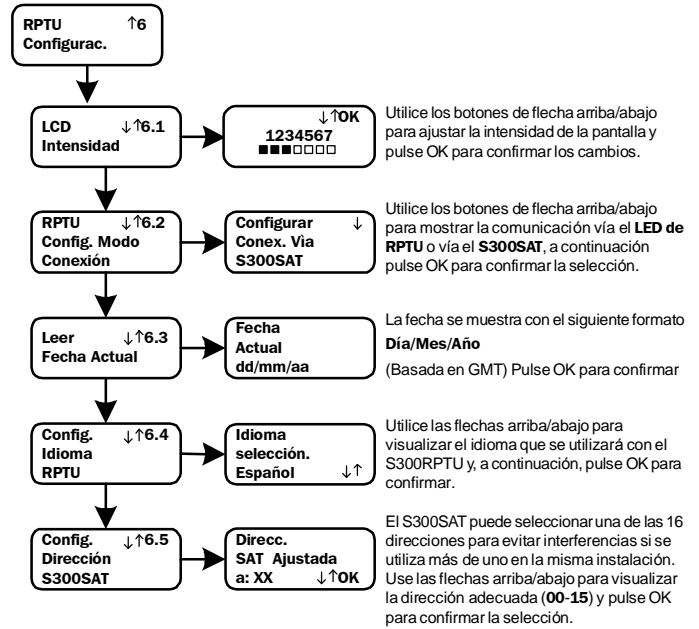

Obsérvese que sólo puede configurar un ajuste cada vez que accede a la pantalla "RPTU Configurar.". En cada nuevo ajuste, el S300RPTU mostrará en pantalla la palabra "PREPARADO" durante unos segundos y, a continuación, aparecerá el mensaje "RPTU Configurar."

Excepto en el caso de la pantalla de dirección de S300SAT, donde el RPTU mostrará en pantalla momentáneamente el mensaje "Intentando comunicarse" antes de que aparezca la palabra "PREPARADO".

2: "LEYENDO CONFIGURACIÓN DEL DETECTOR" Y "LEER ÚLTIMO DETECTOR"

Excepto cuando se indica lo contrario, se aplican las mismas pantallas de funcionamiento para la lectura de configuración del detector y la lectura de información del último detector:

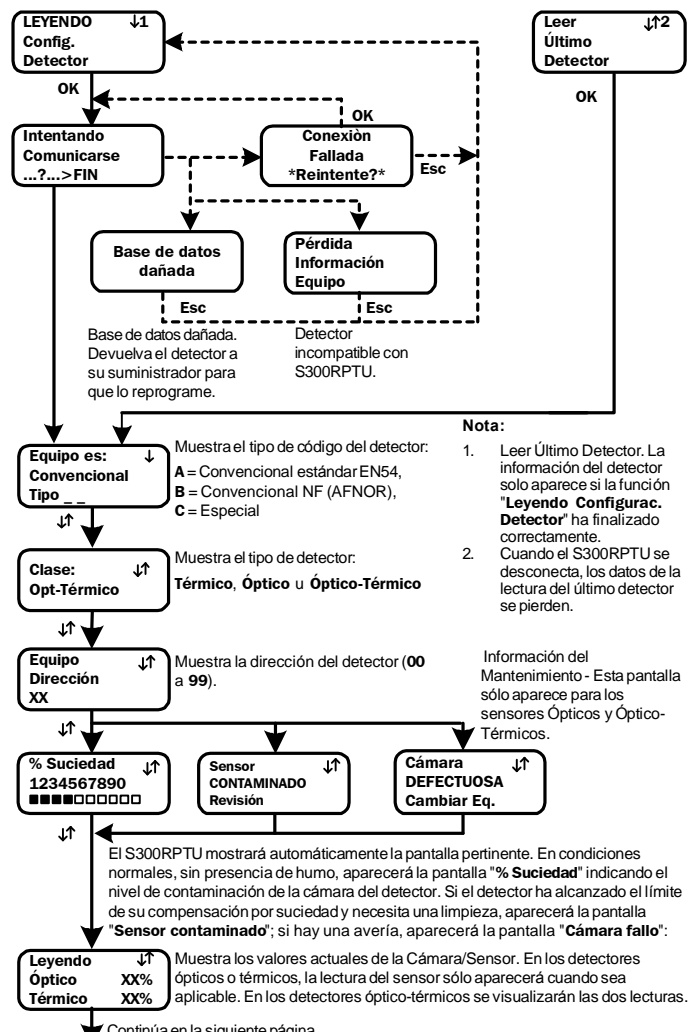

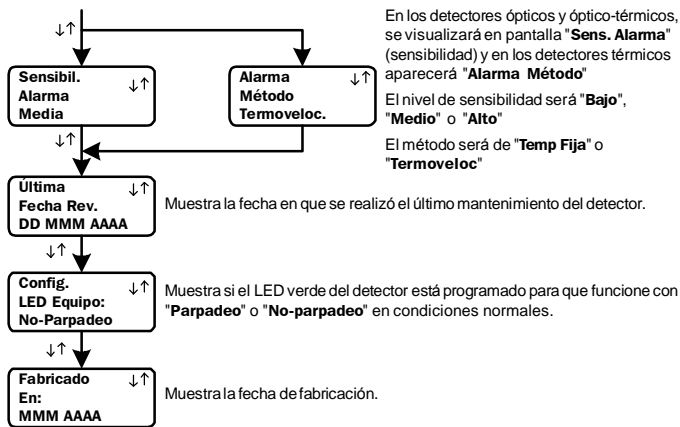

3: ESCRIBIR CONFIGURACIÓN DEL DETECTOR

Esta función selecciona y escribe los nuevos ajustes del detector.

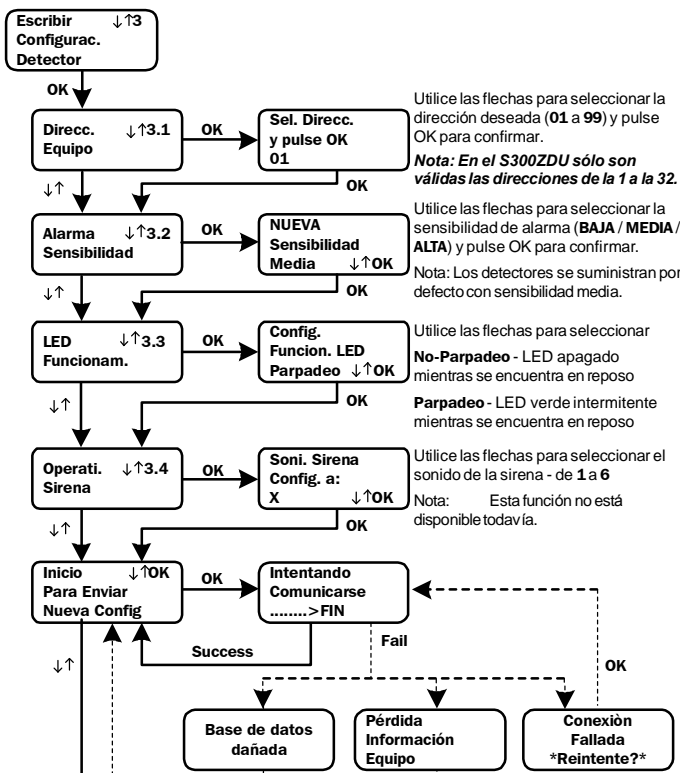

Pulse OK en la pantalla "Inicio Para Enviar Nueva Config." para enviar los nuevos ajustes del detector. Aparecerá durante unos segundos la pantalla "Intentando Conexión" junto con una barra gráfica indicando el progreso de la operación. Al finalizar correctamente la programación, el RPTU volverá a la pantalla de "Inicio Para Enviar Nueva Config."

Si aparece la pantalla "Conexión Fallada", significa que no se ha establecido comunicación o que la comunicación se ha interrumpido durante la transmisión de los nuevos ajustes. Intente conectar de nuevo pulsando la tecla OK.

Nota: Se puede regresar a la pantalla de "Inicio Para Enviar Nueva Config." directamente desde la pantalla "Conexión fallada" pulsando una vez la tecla "Esc" si no se ha podido establecer comunicación, o dos veces si aparece en pantalla la barra gráfica antes de perderse la comunicación y requerir un cambio de sensibilidad. Sin embargo, debe tener cuidado: si la comunicación con el detector se ha iniciado y se pulsa la tecla "Esc" para regresar a la pantalla "Inicio Para Enviar Nueva Config.", pueden perderse los datos del detector y deberá enviarlo a su suministrador para que lo re programe.

La pantalla "Pérdida Información Equipo" indica que se ha intentado establecer comunicación con un detector incompatible, por ejemplo un ECO1000. Pulse la tecla "Esc" para regresar a la pantalla "Inicio Para Enviar Nueva Config."

La pantalla "Base de datos dañada" aparece si se ha intentado reprogramar un detector que ya estaba dañado. Pulse la tecla "Esc" para regresar a la pantalla "Inicio Para Enviar Nueva Config."

Inmediatamente después de finalizar la secuencia de escritura de datos, se deben verificar los nuevos ajustes utilizando la opción "Recibiendo Configurac. Detector", véase la sección 2.

La función de incrementar la dirección programará automáticamente los detectores con direcciones consecutivas. Utilice las flechas para seleccionar la dirección inicial de la secuencia y, a continuación, pulse OK para programar el detector. Al finalizar, se seleccionará automáticamente la dirección siguiente, pulse OK para programar el siguiente detector.

Importante - Véase la nota anterior respecto al uso de la tecla "Esc" en la pantalla "Conexión fallada".



4: ESCRIBIR NUEVA FECHA REVISIÓN

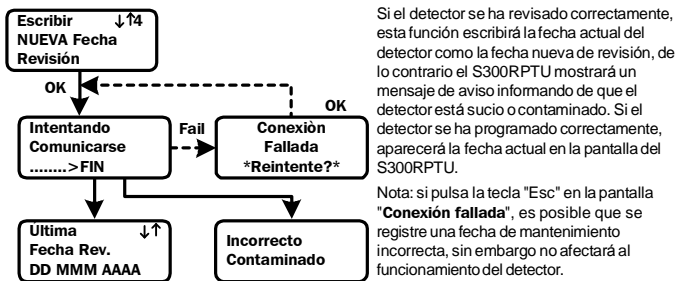

5: TEST DE ALARMA

Esta opción obliga al detector a realizar un test de cámara y, siempre que la cámara esté en buenas condiciones, ajustar la señal de alarma para que el detector entre en alarma. Si la cámara está en avería o contaminada, aparecerá la pantalla pertinente en el RPTU.

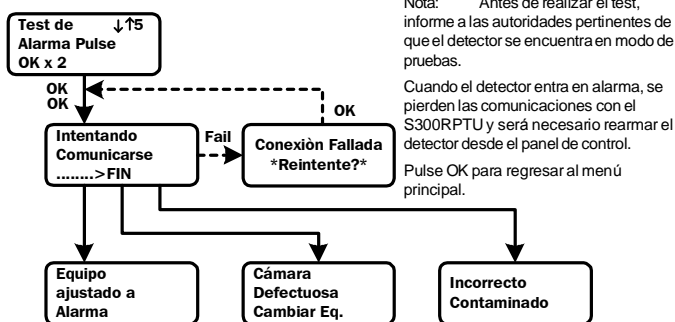

6: OTRAS PANTALLAS

A continuación se muestran otras pantallas que pueden aparecer en cualquier momento:

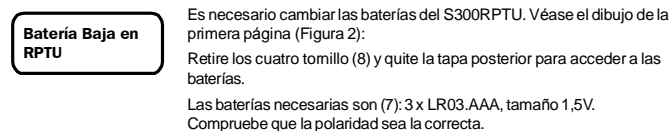

AVISO: No extraiga la célula de seguridad (6) ya que perderá la información del reloj del RPTU y la unidad dejará de funcionar. No manipule ninguna parte del circuito excepto las baterías ya que se pueden originar daños irreversibles.

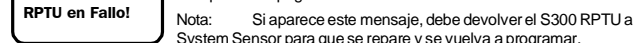
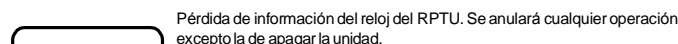
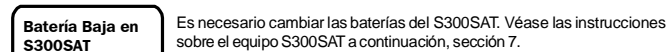

7: EQUIPO DE PRUEBA SATÉLITE S300SAT

El S300SAT proporciona una conexión vía radio para establecer comunicaciones entre el S300RPTU y un detector de la serie 300 en distancias de unos 4,5 m aproximadamente. Se coloca directamente sobre el detector, utilizando una pértiga estándar de System Sensor o una pértiga de productos No Climb.

Para evitar cruces en las comunicaciones cuando se utiliza más de una unidad en un único recinto, el S300SAT y el S300RPTU se pueden ajustar a una dirección entre 00 y 15. Véase el apartado sobre configuración del RPTU si desea más detalles.

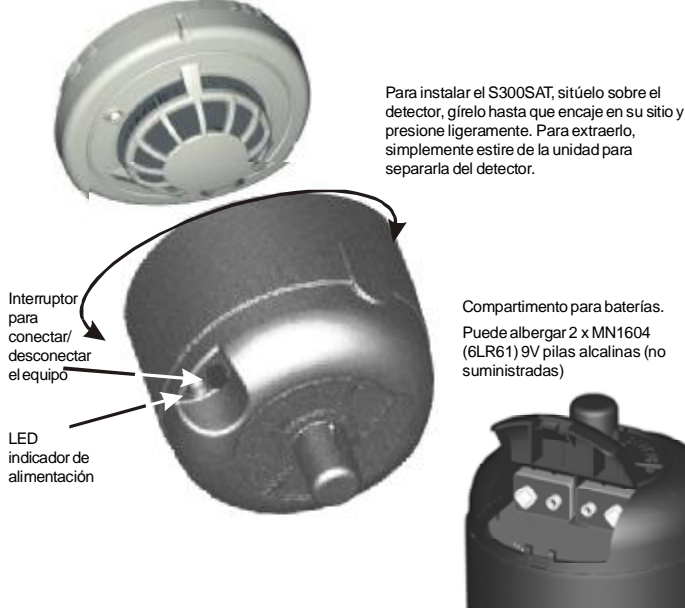

BEDIENUNGSANLEITUNG ZUR INFRAROT PROGRAMMIER-/TESTEINHEIT S300RPTU UND DEM TESTGERÄT S300SAT

Abbildung 1: S300RPTU



Abbildung 2: Batterien für S300RPTU
3 x 1,5 LR03 (AAA)
Batterien erforderlich

EINFÜHRUNG

Die Infrarot Programmier-/Testeinheit S300RPTU wurde für den Datenaustausch mit den Meldern der Serie 300 entwickelt und ermöglicht den Zugriff auf bestimmte Melderfunktionen und die Anzeige der melderinternen Daten.

Die Kommunikation erfolgt über die eingebaute Melder-LED und ist eine von den zwei Möglichkeiten:

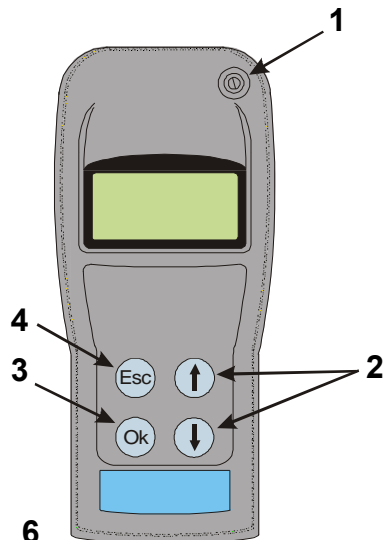
1. Im Nahbereich (ca. 30mm) über die LED und Photodiode des S300RPTU und der im Melder eingebauten Anzeige-LED
2. Im Fernbereich (bis ca. 4,5m) über das Lichtsignal des Testgerätes S300SAT, das direkt auf die Meldergehäusekontakte aufgeklipt werden kann.

Die Bedienung der Programmier-/Testeinheit S300RPTU erfolgt menügeführt. Die Abbildung 1 zeigt die zur Bedienung erforderlichen Funktionstasten:

- 1 Ein/Aus Taste
- 2 Hoch/Runter Pfeiltasten zur Navigation im Anzeigemenu
- 3 OK-Taste zur Bestätigung der gewünschten Funktion
- 4 ESC-Taste wechselt zum vorhergehenden Menü

EINSCHALTEN

Nach dem Einschalten erscheint für ca. 5s die links abgebildete Displayanzeige, danach wird der erste Punkt des Hauptmenüs angezeigt.

Anmerkung: Das Gerät wird standardmäßig mit der Menüsprache Englisch ausgeliefert. Um die Sprache zu ändern, wählen Sie Menü 6 "RPTU Einstellungen" dann Punkt 6.4 "RPTU Sprache". Benutzen Sie die Pfeiltasten um die gewünschte Sprache auszuwählen.

HAUPTMENÜ

Das Hauptmenü beinhaltet sechs Programmpunkte:

- EINLESEN Melder-einstellung** (↓1) Liest die aktuelle Meldereinstellung aus dem Melderspeicher, wie Empfindlichkeit, Melderadresse, Meldertyp, LED Ansteuerungen und Servicedatum (siehe Kapitel 2).
- Letzte eingelesene Einstellung** (↓↑2) Zeigt die Daten des zuletzt ausgelesenen Melders (siehe Kapitel 2).
- Schreibe Melder-einstellung** (↓↑3) Programmieren der neuen Einstellung, wie Melderadresse, Empfindlichkeit und Betriebsart der Melder-LED (siehe Kapitel 3).
- Schreibe NEUEN Servicedatum** (↓↑4) Prüft ob die Wartung erfolgreich war und übernimmt das aktuelle Datum als neues Servicedatum (siehe Kapitel 4).
- Alarm-Test Drücke 2x OK** (↓↑5) Löst einen Testalarm aus (siehe Kapitel 5).
- RPTU Einstellung** (↑6) Ermöglicht dem Bediener des S300RPTU die Einstellung der gewünschten Funktionalität, wie z.B. Sprachauswahl und Verbindungsart (siehe Kapitel 1).

1: EINSTELLUNG S300RPTU UND S300SAT

Bevor die Verbindung zum Melder aufgebaut wird muss das S300RPTU UND S300SAT konfiguriert werden. Die Konfigurationseinstellung ist nur bei der Erstinbetriebnahme erforderlich. Die Einstellung werden, bis zur Änderung in diesem Menü, gespeichert.

Hinweis: Vergewissern Sie sich, dass während der Einstellung nur ein Paar des S300RPTU UND S300SAT innerhalb eines Wirkungsbereiches von 10 m aktiv ist.

Schalten Sie beide Geräte S300RPTU UND S300SAT ein. Wählen Sie im Hauptmenü den Befehl "RPTU Einstellung". Folgende Untermenüs können bedient werden:

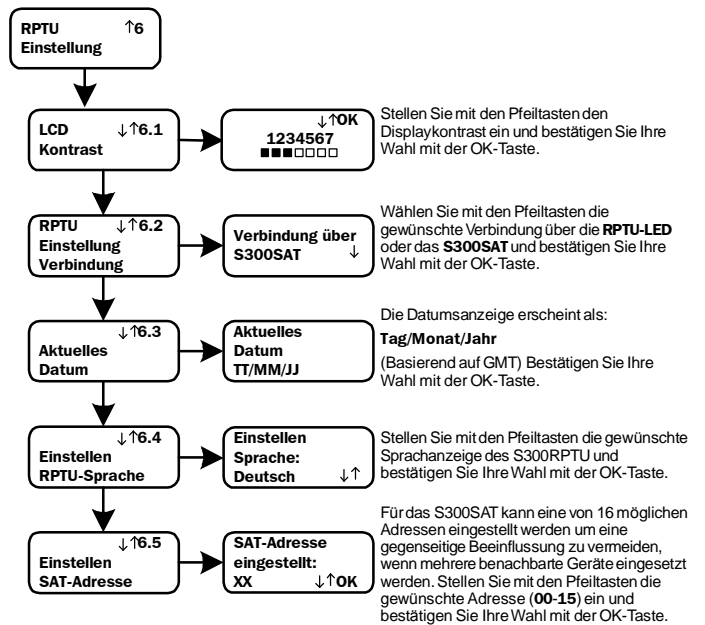

Beachten Sie das nur einzige neue Einstellung während der RPTU Einstellungsanzeige gemacht werden kann. Nach jeder Änderung erscheint die abgebildete Displayanzeige des S300RPTU für einige Sekunden und wechselt automatisch wieder zur Anzeige "RPTU EINLESEN".

Eine Ausnahme ist, das die Displayanzeige bei der S300SAT Adresseinstellung vor dem "BEREIT" Display, kurzzeitig die Meldung "Verbindungsaufbau" anzeigt.

**** BEREIT ****

2: MELDEREINSTELLUNG AUSLESEN UND LETZTE EINSTELLUNG ANZEIGEN

Immer wenn es nicht gesondert angezeigt wird, stimmt die Displayanzeige der aktuellen Meldereinstellung mit der Displayanzeige der letzten ausgelesenen Melderdaten überein.

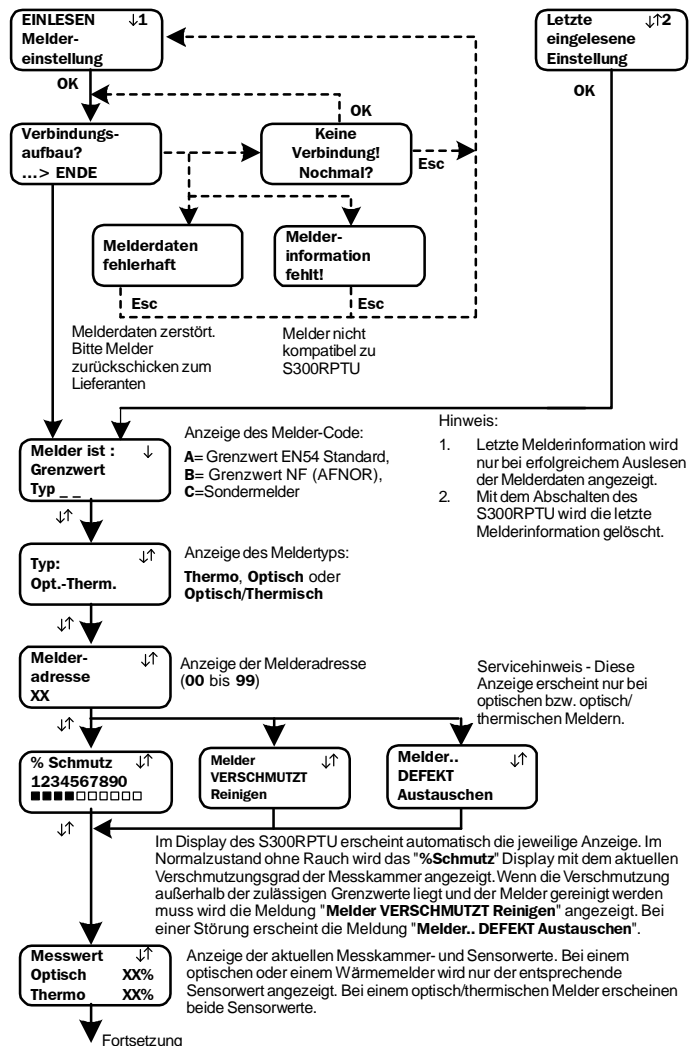

Anzeige des Melder-Code:
A= Grenzwert EN54 Standard,
B= Grenzwert NF (AFNOR),
C=Sondermelder

Hinweis:

1. Letzte Melderinformation wird nur bei erfolgreichem Auslesen der Melderdaten angezeigt.
2. Mit dem Abschalten des S300RPTU wird die letzte Melderinformation gelöscht.

Servicehinweis - Diese Anzeige erscheint nur bei optischen bzw. optisch/thermischen Meldern.

Im Display des S300RPTU erscheint automatisch die jeweilige Anzeige. Im Normalzustand ohne Rauch wird das "%Schmutz" Display mit dem aktuellen Verschmutzungsgrad der Messkammer angezeigt. Wenn die Verschmutzung außerhalb der zulässigen Grenzwerte liegt und der Melder gereinigt werden muss wird die Meldung "Melder VERSCHMUTZT Reinigen" angezeigt. Bei einer Störung erscheint die Meldung "Melder.. DEFLEKT Austauschen".

Anzeige der aktuellen Messkammer- und Sensorwerte. Bei einem optischen oder einem Wärmemelder wird nur der entsprechende Sensorwert angezeigt. Bei einem optisch/thermischen Melder erscheinen beide Sensorwerte.

Fortsetzung

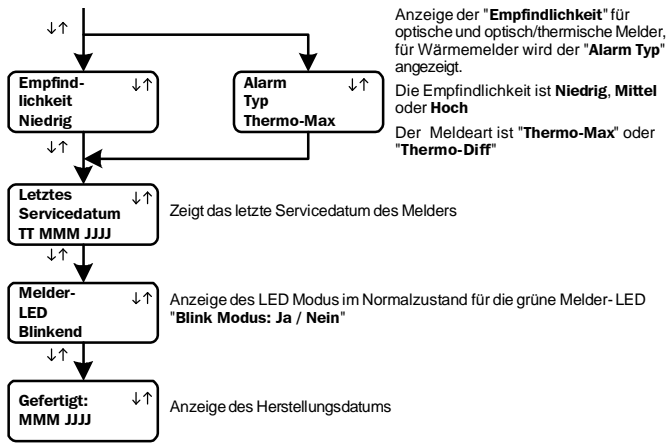

3: MELDEREINSTELLUNG SPEICHERN

Auswahl und Speicherung der neuen Meldereinstellung

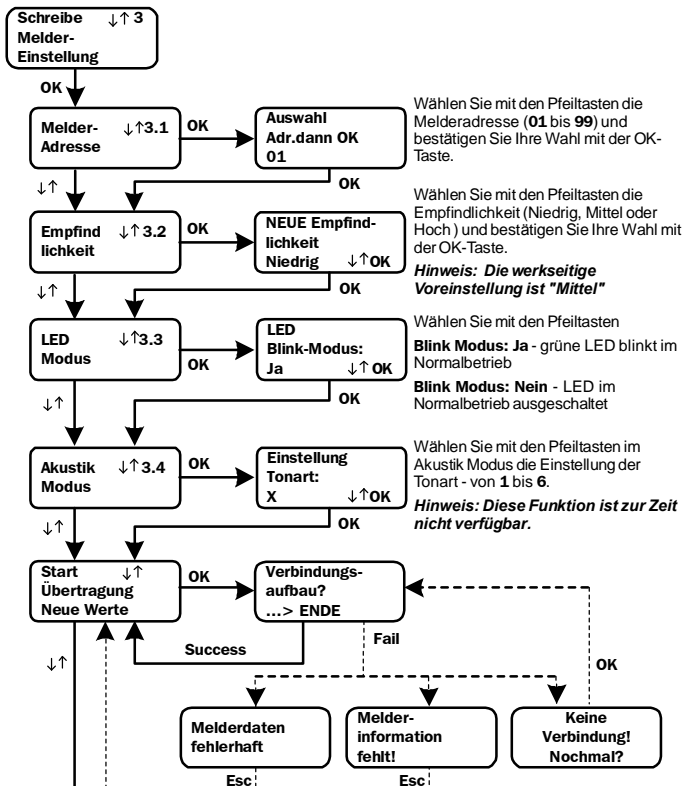

Wird im Menü **Start Übertragung neue Werte** "OK" betätigt, werden die neuen Einstellungen zum Melder übertragen.
 Die Meldung **"Verbindungsaufbau"** erscheint für einige Sekunden im Display und der Fortschritt wird mit der Balkenanzeige angezeigt. Nach erfolgreicher Übertragung wechselt die Displayanzeige des RPTU zu **"Start Übertragung Neue Werte"**.
 Erscheint stattdessen **"Keine Verbindung! Nochmal?"** konnte entweder die Verbindung zum Melder nicht aufgebaut werden oder die Datenübertragung wurde unterbrochen. Die Datenübertragung sollte dann erneut gestartet werden.

Anmerkung: Es ist möglich aus dem Menü **"Verbindung fehlgeschlagen"** direkt wieder in das Menü **"Start Übertragung neue Werte"** durch einmaliges Drücken der ESC-Taste zu gelangen. Wenn die Balkenanzeige im Display erscheint kann durch zweimaliges Drücken der ESC-Taste das Menü **"Start Übertragung neue Werte"** erreicht werden. In beiden Fällen kann es vorkommen, dass die gesamten Melderdaten zerstört werden und der Melder zum Lieferanten zurückgeschickt werden muss. Aus diesem Grund sollte die Funktion nur mit größter Vorsicht ausgeführt werden.

Das Menü **"Melderinformationen fehlen"** wird angezeigt, wenn ein Verbindungsaufbau versucht wurde zu einem inkompatiblen Melder., z.B. ECO1000. Drücken Sie die ESC-Taste um zum Menü **"Start Übertragung neue Werte"** zurückzukehren.

Das Menü **"Melderdaten zerstört"** erscheint, wenn eine Übertragungsversuch gestartet wurde zu einem Melder, dessen Werte bei einem vorherigen Übertragungsversuch zerstört wurden. Drücken Sie die ESC-Taste um zum Menü **"Start Übertragung neue Werte"** zurückzukehren.

Unmittelbar nach der Datenübertragung sollten die neuen Einstellungen mit der Option **"EINLESEN Meldereinstellung"** geprüft werden.

Die automatische Adressvergabe adressiert die Melder nach aufsteigender Reihenfolge. Wählen Sie mit den Pfeiltasten die Adresse des zu programmierenden Melders und bestätigen Sie Ihre Wahl mit der OK-Taste. Anschließend wird die nächsthöhere Melderadresse angezeigt. Drücken Sie die OK-Taste zur Programmierung des nächsten Melders.

Wichtig: Beachten Sie den Warnhinweis zur Benutzung de ESC-Taste im Menü **"Verbindung fehlgeschlagen"**.

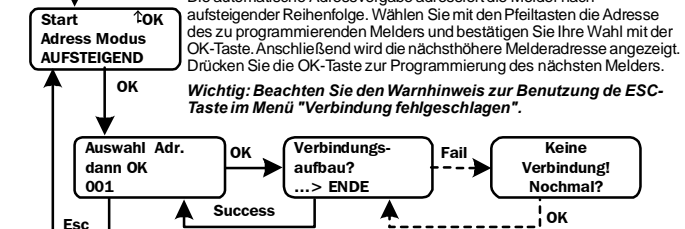

4: NEUES SERVICEDATUM EINGEBEN

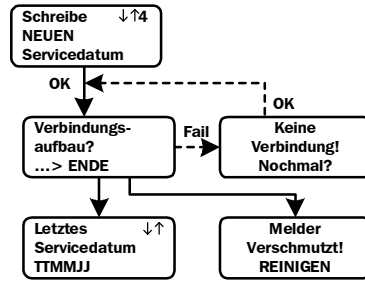

Nach erfolgreichem Abschluss der Servicearbeiten kann mit dieser Funktion das aktuelle Datum als Servicedatum übernommen werden, anderenfalls meldet das RPTU eine Melderverschmutzung. Das korrekt programmierte Datum erscheint anschließend im RPTU-Display.

Anmerkung: Wenn die ESC-Taste aus dem Menü **"Verbindung fehlgeschlagen"** betätigt wurde, kann es sein, dass ein falsches Service-Datum gespeichert wird. Die Funktion des Melders ist davon nicht beeinträchtigt.

5: ALARM TEST

Eine Überprüfung der Messkammer wird ausgeführt und, bei einwandfreier Funktion, der Melder in den Alarmzustand gesetzt. Bei einer Störung oder Verschmutzung der Messkammer erscheint die entsprechende Anzeige im Display.

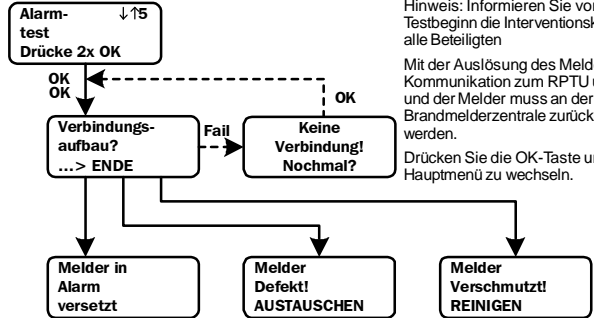

Hinweis: Informieren Sie vor dem Testbeginn die Interventionskräfte sowie alle Beteiligten

Mit der Auslösung des Melders wird die Kommunikation zum RPTU unterbrochen und der Melder muss an der Brandmelderzentrale zurückgesetzt werden.

Drücken Sie die OK-Taste um zum Hauptmenü zu wechseln.

6: WEITERE DISPLAYANZEIGEN

Folgende zusätzliche Displayanzeigen können angezeigt werden:

- Batterie leer in RPTU**: Batterien des S300RPTU wechseln. Lösen Sie die vier Schrauben (8), gemäß der Abbildung auf der Vorderseite und nehmen Sie das Gehäuserückteil ab. Verwenden Sie Ersatzbatterien Typ 3xLR03.AAA/ 1,5V. Beachten Sie die beim Einsetzen die richtige Polarität.
- Batterie leer in SAT**: Die Batterien des S300SAT müssen ausgetauscht werden. Beachten Sie hierzu die nachfolgende Anleitung.
- Fehler RPTU**: Bei einem Verlust des RPTU Datenerhaltes sind, bis auf des Abschalten des Gerätes, keine weiteren Funktionen mehr möglich. Hinweis: Wenn diese Meldung angezeigt wird, muss das RPTU zur Reparatur und Neuprogrammierung an System Sensor geschickt werden.
- Bis bald....**: Anzeige beim Abschalten des RPTU

7: S300SAT TESTGERÄT

Das S300SAT ermöglicht eine Datenübertragung per Lichtsignal zwischen dem S300RPTU und den Meldern der Serie 300 in einem Abstand von bis zu 4,5m. Es wird entweder direkt auf die Standard System Sensor Kontakte aufgesetzt, über einen Adapter oder den Anschlussklemmen von No Climb Products Ltd. angeschlossen.

Hinweis: Vergewissern Sie sich, dass während der Konfigurationseinstellung nur ein Paar des S300RPTU UND S300SAT innerhalb eines Wirkungsbereiches von 10 m mit der gleichen Adresse (00-15) aktiv ist (siehe RPTU Einstellung).

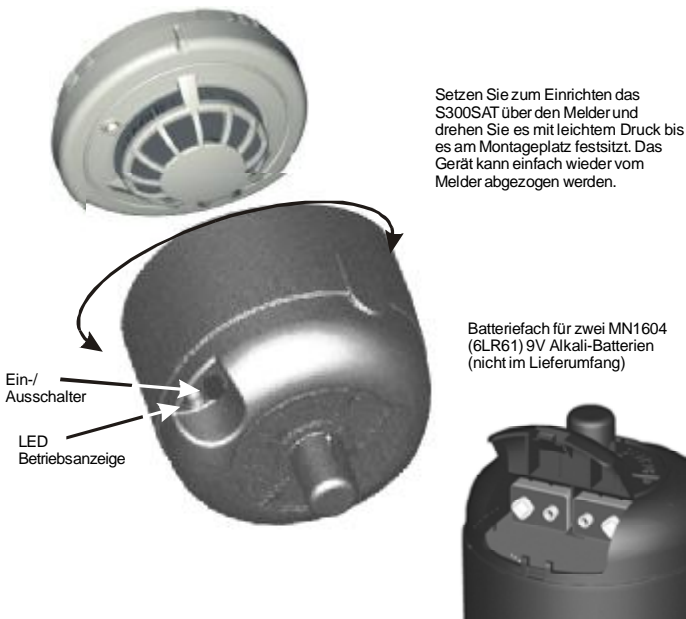

MANUEL D'UTILISATION DU PROGRAMMATEUR S300RPTU ET DE SON SATELLITE S300SAT

Fig. 1 : S300RPTU

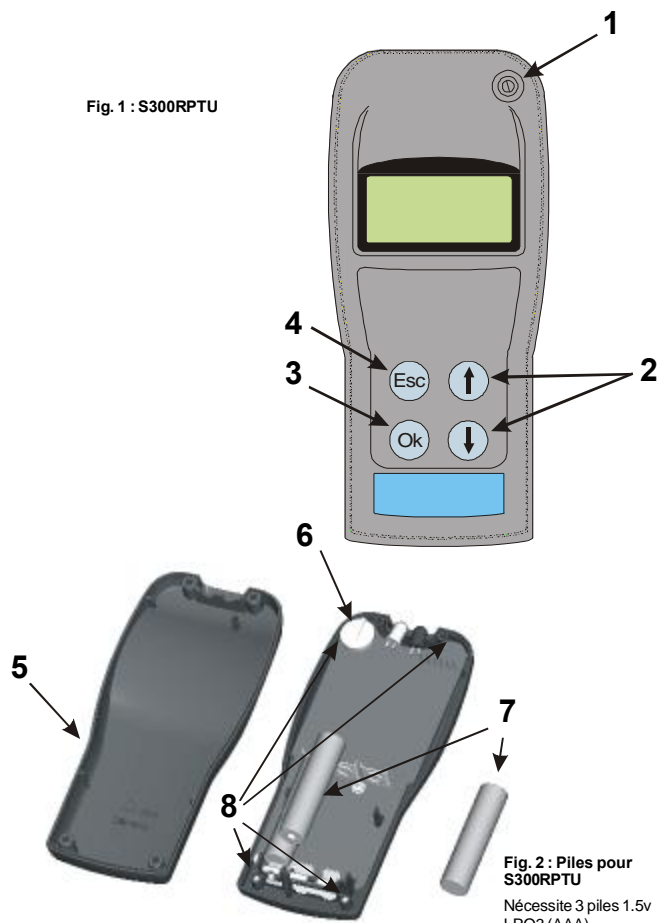

Fig. 2 : Piles pour S300RPTU
Nécessite 3 piles 1.5v LRO3 (AAA)

INTRODUCTION

Le programmeur S300RPTU a été conçu pour communiquer avec les détecteurs de la série 300 et permettre ainsi l'accès à différentes fonctions et archivages.

La communication est assurée via la LED du détecteur en utilisant une des deux méthodes possibles :

1. Soit une liaison optique directe entre la LED de S300RPTU et la LED du détecteur. Cette méthode est valable pour les courtes distances jusqu'à 30 mm)
2. Soit une liaison radio entre S300RPTU et le satellite S300SAT, puis une liaison optique entre S300SAT et la LED du détecteur. Le satellite S300RPTU peut être fixé au détecteur directement ou en utilisant une perche d'essai.

S300RPTU est exploité au travers de menus déroulants accessibles par des touches de navigation (voir fig. 1)

- (1) Interrupteur Marche/Arrêt
- (2) Touches de défilement des menus haut / bas
- (3) Touche OK de sélection d'un menu
- (4) Touche Esc de retour au menu précédent

MISE SOUS TENSION

Quand S300RPTU est sous tension, l'afficheur s'allume pendant environ 5 secondes, donne le message ci contre puis affiche le premier écran du menu principal.

Série 300
RPTU - v.1.5
*** PRET ***

Attention: L'outil est fourni avec les menus en anglais. Pour changer la langue, sélectionner l'écran 6, "RPTU Settings" puis l'écran 6.4, "RPTU Language" et utilisez les flèches pour sélectionner la langue (Voir section 1)

MENU PRINCIPAL

Le menu principal propose six écrans :

- | | |
|---|---|
| Acquérir les données ↓1 | -lecture des données programmées dans le détecteur: sensibilité, adresse, type, mode d'allumage de la LED, date de SAV. Voir section 2 |
| Lire les Dernières données ↓↑2 | -Affichage des données du dernier détecteur contrôlé. Voir section 2 |
| Ecrire de nouvelles données ↓↑3 | -Ecriture de nouvelles données dans le détecteur : sensibilité, adresse, et mode d'allumage de la LED. Voir section 3 |
| Ecrire la nouvelle date de SAV ↓↑4 | -Vérification de l'état du détecteur, et si cet état est correct, écriture de la date courante comme date d'entretien. Voir section 4 |
| Tester l'alarme Presser 2xOK ↓↑5 | -Réalisation d'un essai fonctionnel. Voir section 5 |
| Régler RPTU ↑6 | -Configuration de S300RPTU : langue, méthode de communication avec le détecteur. Voir section 1 |

1 : CONFIGURATION DE S300RPTU ET DE S300SAT

Avant toutes utilisations, S300RPTU et S300SAT doivent être configurés. Les données configurées sont conservées en mémoire jusqu'à une nouvelle configuration.

Note: Pendant la configuration, vérifiez qu'il n'y a pas plus d'un S300RPTU et d'un S300SAT en service dans une zone de 10 m.

Allumez S300RPTU et S300SAT. Faites défiler les écrans du menu principal et sélectionnez " Régler S300RPTU " Vous accédez aux écrans de configuration suivants :

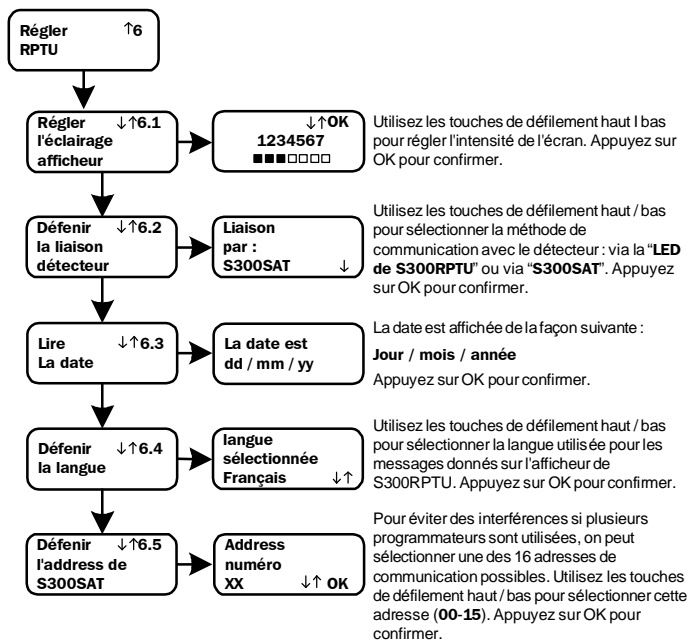

Note: on ne peut modifier qu'un seul paramètre à la fois quand on accède à l'écran de configuration de S300RPTU. Après modification, S300RPTU affiche le message " PRET " pendant quelques secondes, puis bascule sur l'écran " Régler RPTU "

Dans le cas de l'écran "définir l'adresse de S300RPTU", S300RPTU affiche momentanément " Tentative de connections " avant que le message " PRET " s'affiche.

2 : LECTURE DES DONNEES

Sauf indications contraires, les mêmes écrans sont utilisés pour l'acquisition des données du dernier détecteur contrôlé :

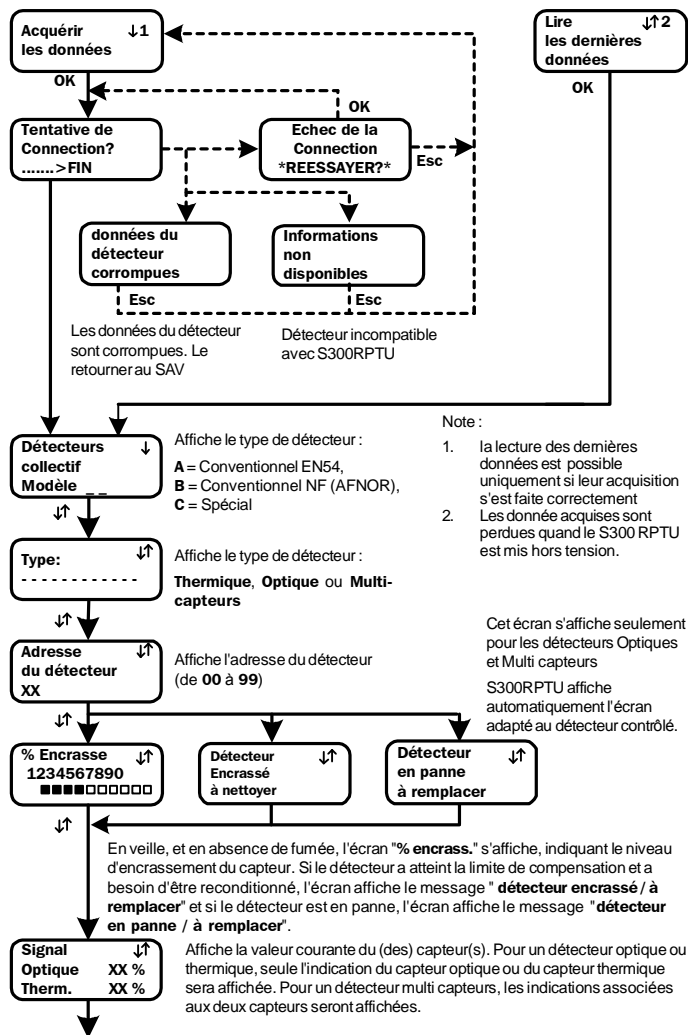

Note :
1. la lecture des dernières données est possible uniquement si leur acquisition s'est faite correctement
2. Les données acquises sont perdues quand le S300 RPTU est mis hors tension.

Cet écran s'affiche seulement pour les détecteurs Optiques et Multi capteurs
S300RPTU affiche automatiquement l'écran adapté au détecteur contrôlé.

En veille, et en absence de fumée, l'écran " % encrass. " s'affiche, indiquant le niveau d'encrassement du capteur. Si le détecteur a atteint la limite de compensation et a besoin d'être reconditionné, l'écran affiche le message " détecteur encrassé / à remplacer " et si le détecteur est en panne, l'écran affiche le message " détecteur en panne / à remplacer ".

Affiche la valeur courante du (des) capteur(s). Pour un détecteur optique ou thermique, seule l'indication du capteur optique ou du capteur thermique sera affichée. Pour un détecteur multi capteurs, les indications associées aux deux capteurs seront affichées.

РУКОВОДСТВО ПО ИСПОЛЬЗОВАНИЮ МНОГОФУНКЦИОНАЛЬНОГО ПУЛЬТА ДИСТАНЦИОННОГО УПРАВЛЕНИЯ И ИНФРАКРАСНОГО РЕТРАНСЛЯТОРА

Рис. 1. Внешний вид МПДУ



Рис. 2. Замена
батарей 3 x 1,5В
(AAA).
Не отключайте
батарею! (см.
раздел 6)

ВВЕДЕНИЕ

Для работы с многофункциональным пультом дистанционного управления (МДПУ) не требуется специальных знаний. Все сообщения даны на русском языке, но при желании пользователь может выбрать также английский, французский, немецкий, итальянский или испанский язык. МПДУ предназначен для программирования пожарных извещателей System Sensor адресных серии Leonardo и неадресных серии ПРОФИ: позволяет считывать записанную в извещателе информацию и записывать новые установки. Связь производится через индикатор извещателя одним из двух способов:

- Связь при непосредственном взаимодействии МДПУ с извещателем, направляя светодиод и фотодиод, расположенные в верхней части МДПУ (рис. 1), на индикатор извещателя с расстояния 20 - 30 мм.
- Связь с передачей информации через инфракрасный ретранслятор ИКР (рис. 3), использование которого с телескопической штангой ХР-3 позволяет перепрограммировать и тестировать извещатели, установленные на высоте до 4,5 м.

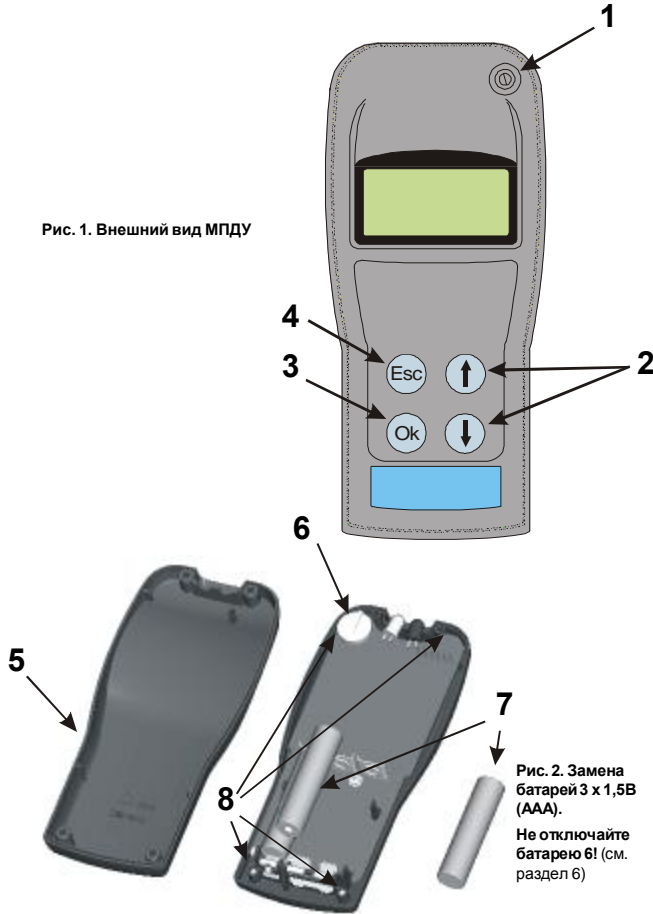
Управление пультом МПДУ облегчено за счет использования нескольких меню. На рис. 1 показаны органы управления МПДУ, обеспечивающие переход от одного меню к другому, выбор и изменение установок:

- Кнопка вкл./выкл. МДПУ
- Кнопки для прокрутки меню ▲▼
- Кнопка <ОК> - для подтверждения выбора функции
- Кнопка <ESC> - для возврата в предыдущее меню

ЛЕО ПРОФИ МПДУ - v.1.5 *** ГОТОВ ***

ВКЛЮЧЕНИЕ МПДУ

При включении МПДУ этот экран включается на несколько секунд, а затем автоматически включается первый экран главного меню

ГЛАВНОЕ МЕНЮ

Главное меню состоит из 6 разделов:

- | | |
|--------------------------------|--|
| ЧТЕНИЕ УСТАНОВОК ДАТЧИКА | 1. Чтение установок (режимов работы), записанных в извещателе. Подробнее в п. 2. |
| УСТАНОВКИ ПОСЛЕДНЕГО ДАТЧИКА | 2. Данные и установки, считанные из последнего извещателя. Подробнее в п. 2. |
| ЗАПИСЬ УСТАНОВОК В ДАТЧИК | 3. Программирование установок для последующей записи в извещатель. Подробнее в п. 3. |
| ЗАПИСЬ НОВОЙ ДАТЫ ОБСЛУЖИВАНИЯ | 4. Проверка уровня загрязнения оптической камеры после технического обслуживания и запись новой даты технического обслуживания. Подробнее в п. 4. |
| ТЕСТ НАЖАТЬ 2 РАЗА ОК | 5. Включение тестирования извещателя. Подробнее в п. 5. |
| РЕЖИМЫ РАБОТЫ МПДУ | 6. Программирование установок МПДУ, например, язык сообщений, вид связи. Подробнее в п. 1. |

1: УСТАНОВКИ МПДУ И ИКР

Установки МПДУ сохраняются при выключении питания. В МПДУ, поставляемых в Россию, по умолчанию установлен русский язык и вид связи - с МПДУ.

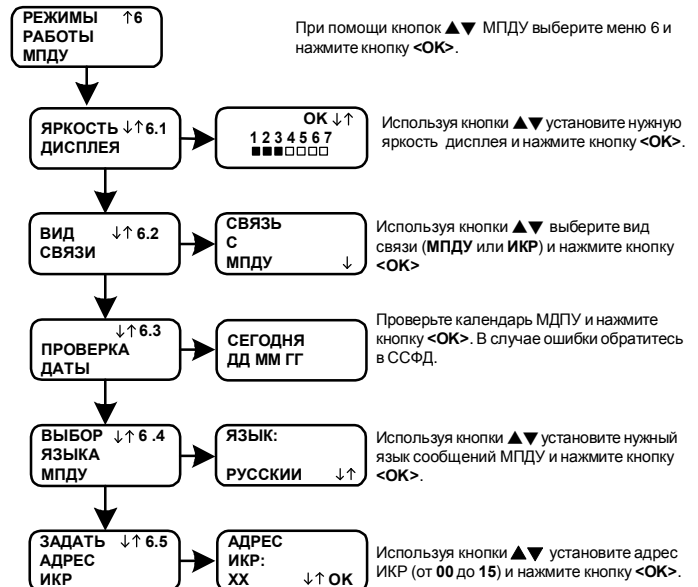

⚠ Меню 6.5 используется только с ИКР. **Внимание!** При установке адреса ИКР только одна пара МПДУ и ИКР должна быть включена в радиусе 10 метров.

*** ГОТОВ ***
При изменении какой-либо установки МПДУ, после нажатия кнопки <ОК> на экране в течение нескольких секунд индицируется надпись ГОТОВ и происходит возврат в главное меню, за исключением установки адреса ИКР. В этом случае сначала появляется сообщение «УСТАНОВЛЕНИЕ СОЕДИНЕНИЯ (ЖДИТЕ)».

2: ЧТЕНИЕ УСТАНОВОК, ЗАПИСАННЫХ В ИЗВЕЩАТЕЛЕ

Установите связь с извещателем. Можно использовать только тот вид связи, который установлен в МПДУ. При необходимости перепрограммируйте МПДУ в соответствии с п. 1, меню 6.2.

⚠ **Внимание: корректное чтение информации извещателей серии ПРОФИ поддерживается МПДУ версии v.1.5 и выше.**

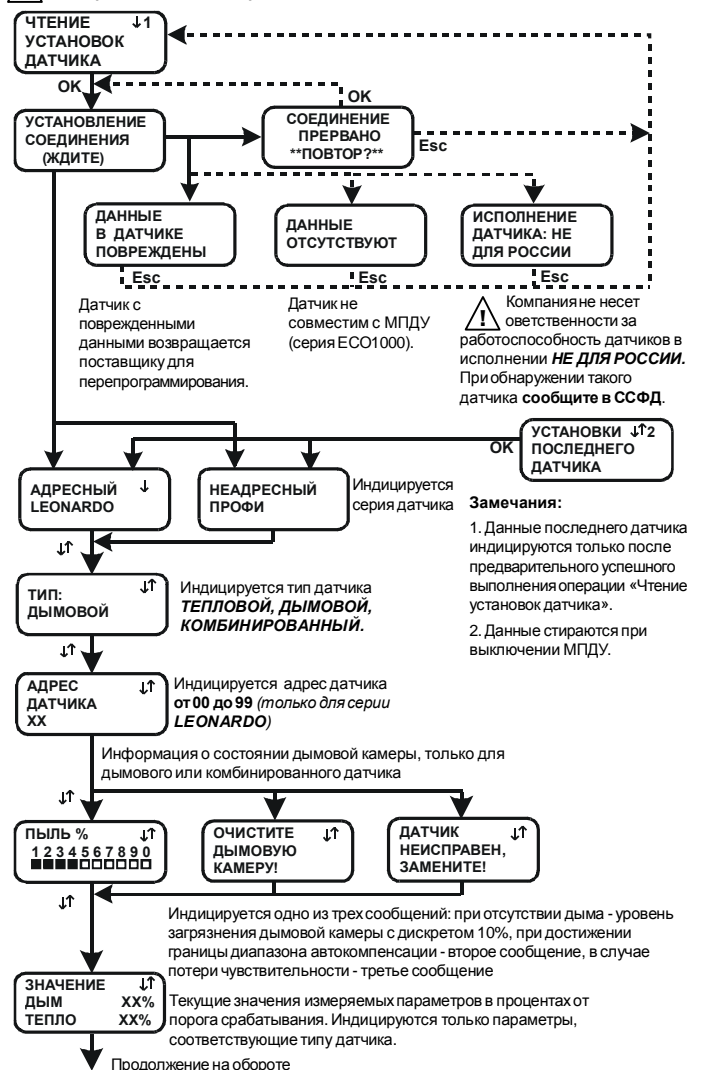

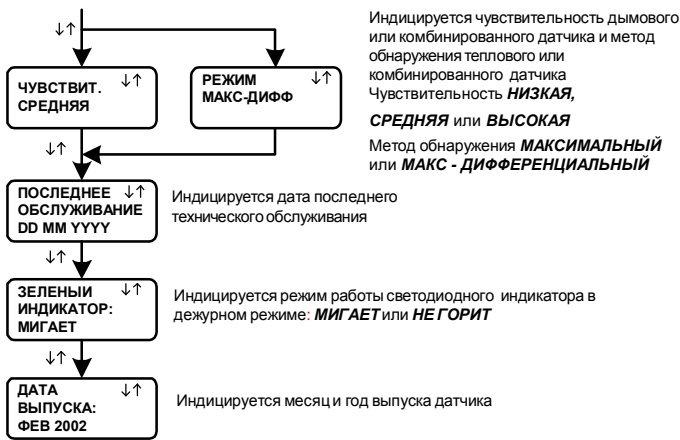

3: ЗАПИСЬ УСТАНОВОК В ИЗВЕЩАТЕЛЬ

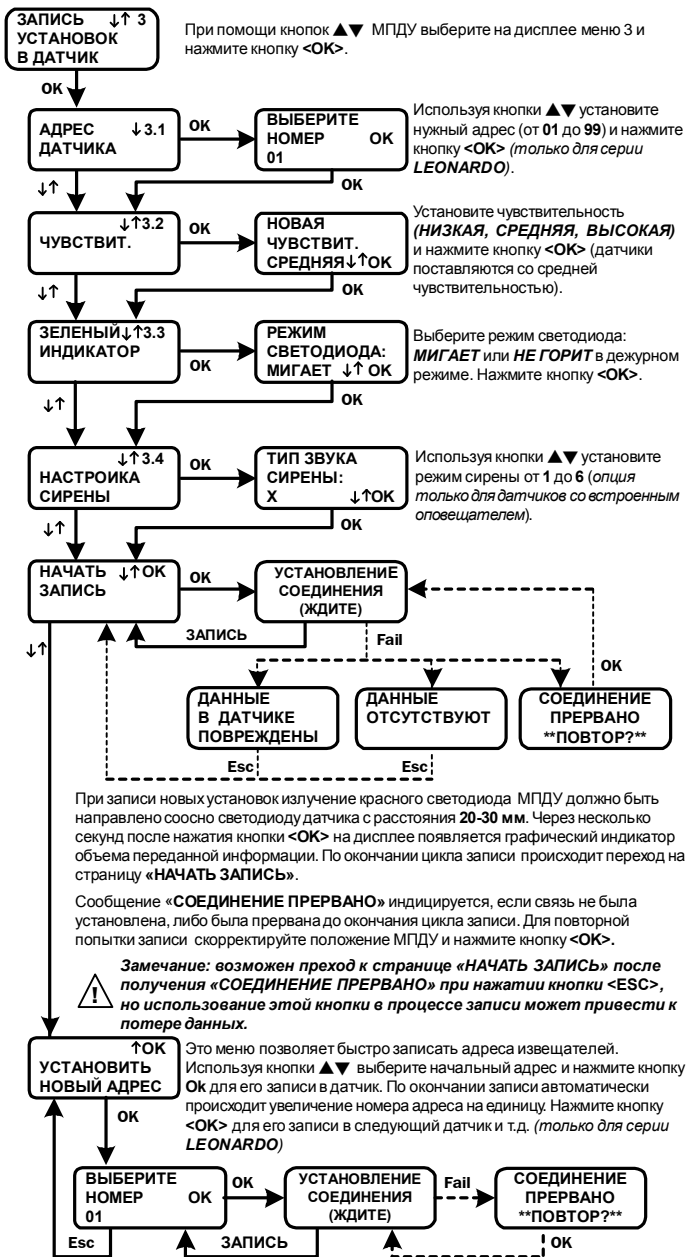

4: ЗАПИСЬ НОВОЙ ДАТЫ ТЕХНИЧЕСКОГО ОБСЛУЖИВАНИЯ

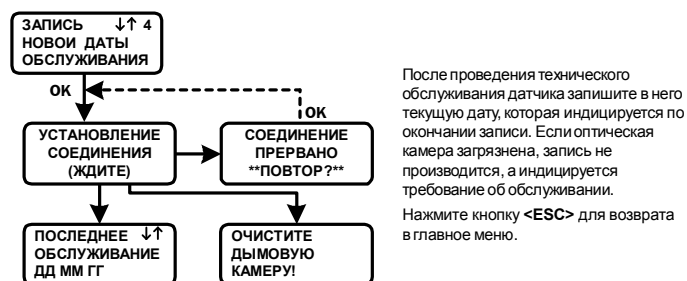

5: РЕЖИМ ТЕСТИРОВАНИЯ

При выполнении этой программы проверяется состояние оптической камеры дымового или комбинированного извещателя, проверяется работоспособность датчика. При положительном результате теста производится активизация датчика с передачей извещения ПОЖАР на АМ-99. При отрицательном результате теста на дисплее МПДУ индцируется соответствующее сообщение.

Примечание: перед запуском теста уведомите соответствующие службы о том, что будет производиться испытание пожарных извещателей, и в связи с этим данная система должна быть временно отключена.

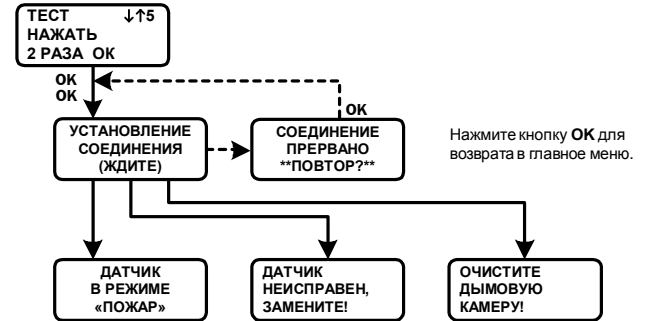

Внимание: при включении режима «ПОЖАР» (при включении индикатора датчика) связь с МПДУ прекращается. Для возобновления связи переведите датчик в дежурный режим.

6: ДРУГИЕ СООБЩЕНИЯ

РАЗРЯЖЕНЫ БАТАРЕИ МПДУ Необходима замена батарей МПДУ. Отвинтите четыре винта 8 (рис. 2) и снимите заднюю крышку 5 МПДУ. Замените, соблюдая полярность, три батареи 7 напряжением 1,5 В типоразмером ААА.

ВАЖНАЯ ИНФОРМАЦИЯ! Ни в коем случае не извлекайте плоскую батарею 6 (рис. 2). Она рассчитана на непрерывную работу в течение не менее 5 лет. При ее отключении стирается информация в таймере и полностью прекращается работа МДПУ. Будьте внимательны при замене батарей 7 (рис. 2), не допускайте повреждения электронных компонентов МПДУ.

РАЗРЯЖЕНЫ БАТАРЕИ ИКР Необходима замена батарей ИКР. Замените батареи ИКР в соответствии с указаниями п. 7 настоящего Руководства

МПДУ НЕИСПРАВЕН! Была отключена плоская батарея 6 (рис. 2), что привело к остановке таймера. Все функции МПДУ отключены, кроме выключения.

Примечание: при появлении этого сообщения МПДУ должен быть возвращен в ССФД для ремонта и перепрограммирования.

«СИСТЕМ СЕНСОР» 095-937-7982 Номер московского телефона «Систем Сенсор Фаир Детекторс» (ССФД). Это сообщение индцируется при выключении МПДУ.

7: ИНФРАКРАСНЫЙ РЕТРАНСЛЯТОР

ИКР обеспечивает связь МПДУ с датчиками установленными на высоте 4,5 метров. ИКР устанавливается на извещатель при помощи телескопической штанги XP-3 System Sensor. Для исключения перекрестной трансляции при одновременном использовании нескольких ИКР, в них должны быть записаны адреса от 00 до 15 в соответствии с указаниями раздела 1 настоящего Руководства.

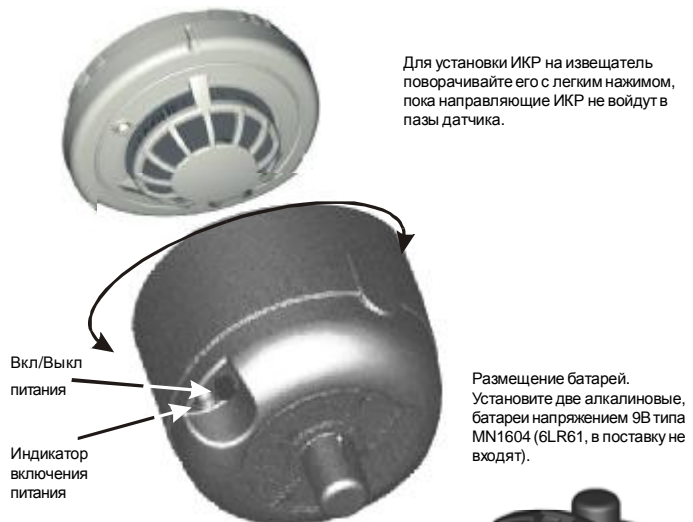

Рис. 3.